

DKZ4E-YG

Bornas de Conexión de Carril DIN > bornas de conexión de barras de bus

Date:2026-06-25Version:1.1

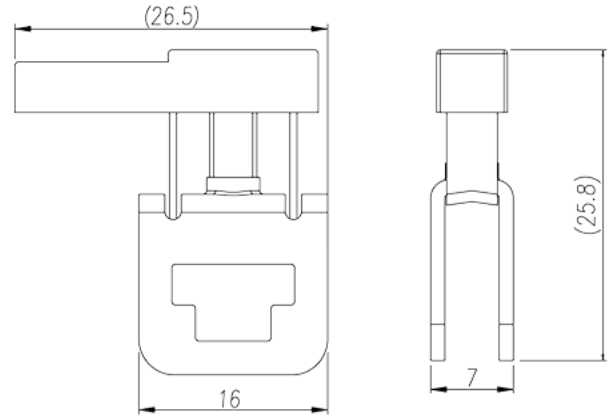
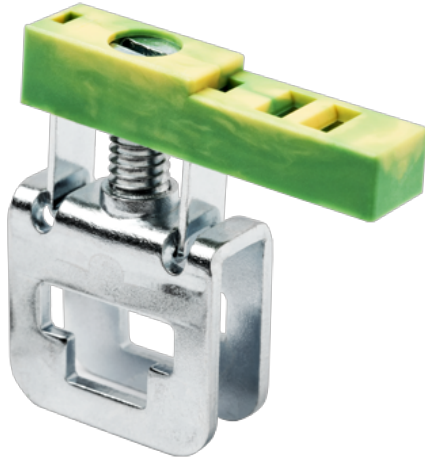

The web catalog is for reference only. Dinkle remains the right of product modification and engineering change of the design. The final product is made according to engineering drawing.

Descripción del producto

M4, Steel

Informacion General

Descripción corta	DIN Rail terminal blocks, Busbar terminal blocks
Color	Green-Yellow (default)
Metodo de conexión	Screw connection
Tipo de anclaje	Busbar mounting
Numero de contactos	1

Informacion materia prima

Aislante	PA
Grupo de aislante	I
Máximo retardo llama, de acuerdo con UL94	V2

Datos IEC

Minima sección conductor solido (mm ²)	0.5
Máxima sección conductor solido (mm ²)	6
Minima sección conductor cablecillo (mm ²)	0.5

Maxima sección conductor cablecillo (mm ²)	6
Rosca de tornillo	M4
Tamaño destornillador (Espesor del cuerpo x anchura) (mm)	1.0x5.5
Tamaño destornillador Philips	PH2
Apriete recomendado min. (N.m)	1.2
Apriete recomendado max. (N.m)	2.4
Cubierta final requerida	NO
Conexiones de toma de masa	NO

Datos UL

Máximo AWG hilo rigido acc to UL/CUL	20
Máximo AWG hilo rigido acc to UL/CUL	10
Mínimo AWG cablecillo acc to UL/CUL	20
Máximo AWG cablecillo acc to UL/CUL	10

Medio ambiente & Seguridad

Protección trasera (Si or No)	NO
Protección táctil (si o No)	NO

Dibujo

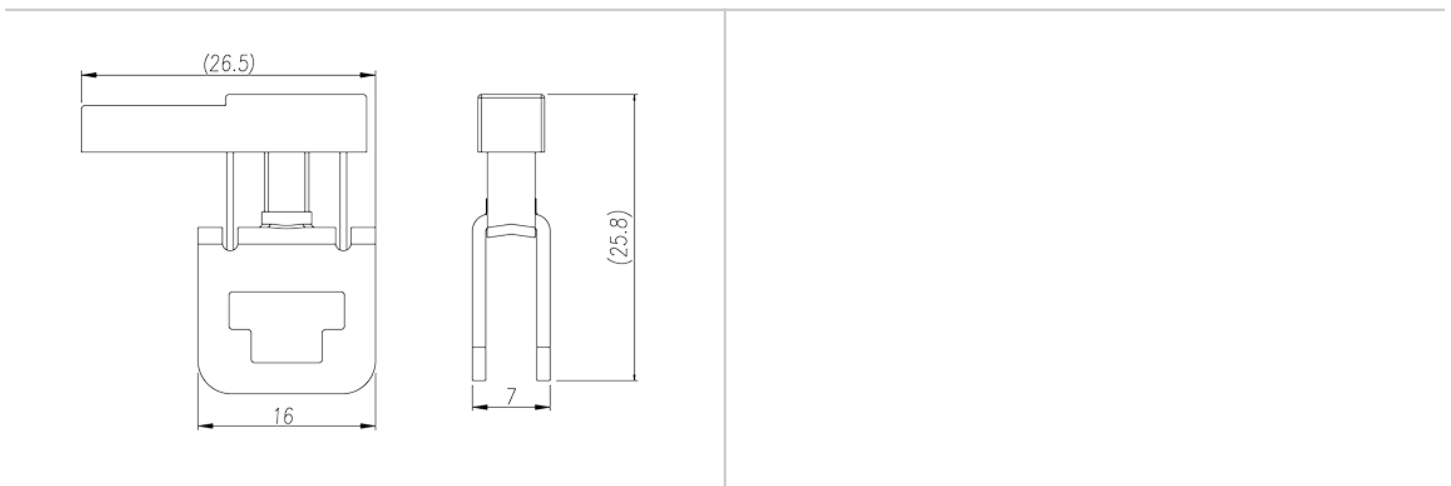

Aprobaciones



