

P-850

バリア端子台 > 基板端子

Date:2026-06-21Version:1.2

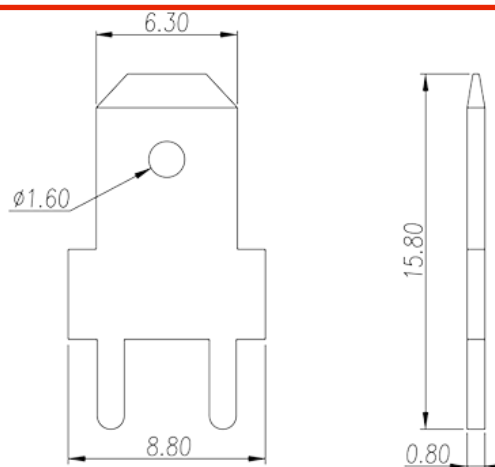

サイトカタログは参照用です。Dinkleは、製品の改造や設計変更の権利を引き続き保持しています。最終製品はエンジニアリング図面に従って作成されます。

製品説明

Pitch : 5.00 mm, 0.8x1.2mm, 32A

基本情報

製品概要	Barrier terminal blocks, Quick terminal blocks
製品タイプ	Quick terminal blocks
ピッチ (mm)	5.00
ピン寸法 (厚さX幅 mm)	0.8x1.2

材質情報

コンタクト材質	COPPER ALLOY
コンタクト表面材質	Tin PLATED

VDE認証パラメータ

定格電流 (A)	32
----------	----

図面

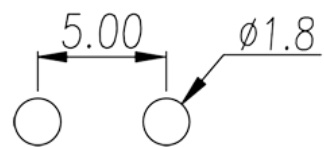
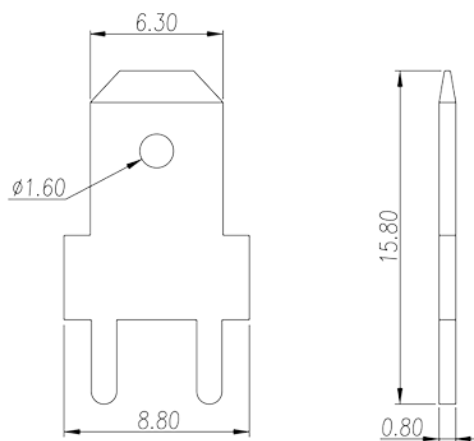

承認

